

道央クラブバレーボール連盟 第19回6人制道央大会

平成25年11月9日(土) 南幌町スポーツセンター,南幌小学校体育館
 開場 9:00 代表者会議 9:10 開会式 9:30 競技開始 10:15(南幌SC), 10:30(小学校)

大会会長 吉川 貴盛
 大会委員長 高橋 克徳
 競技委員長 佐藤 充昭
 審判委員長 大友 大輔
 総務委員長 津田 良二

【男子の部】

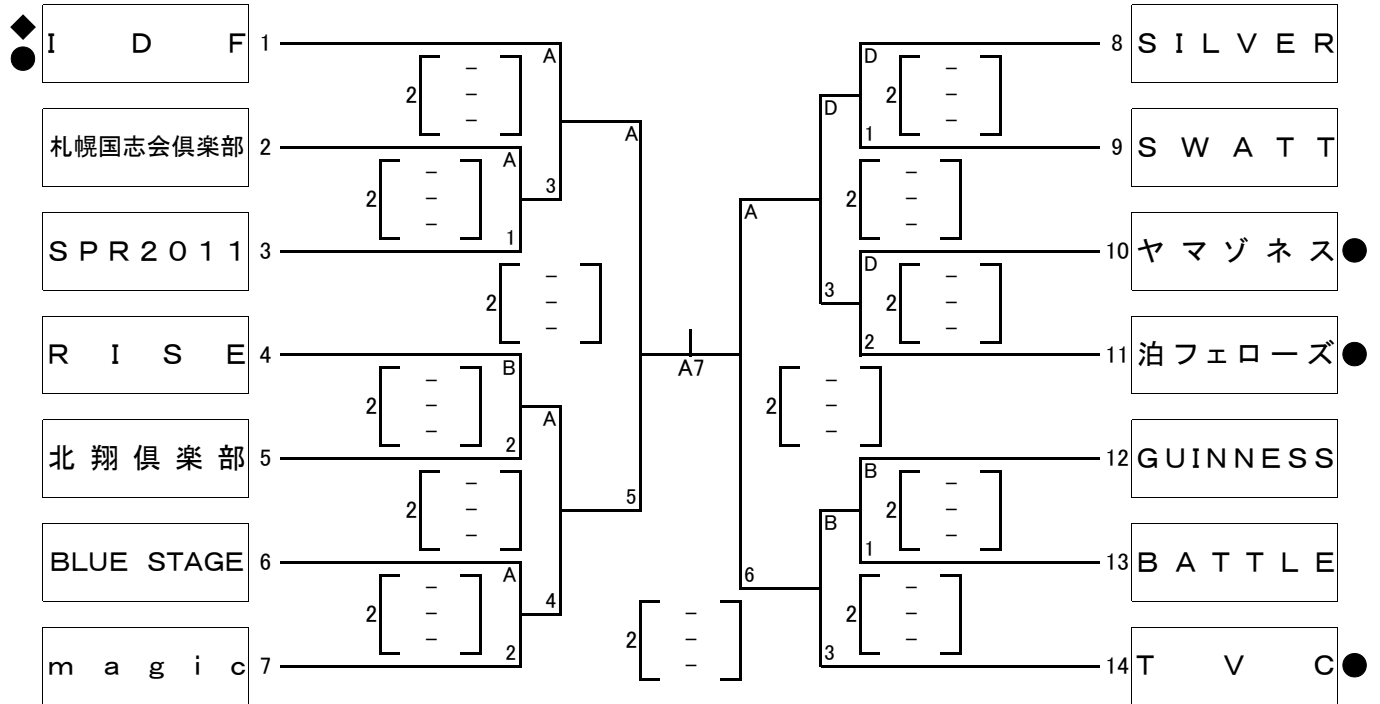

【女子の部】

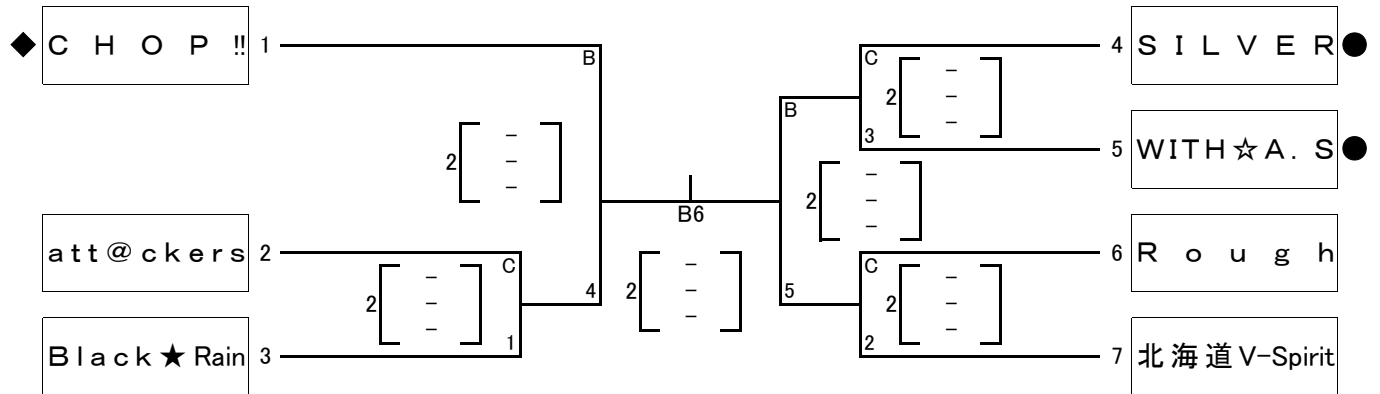

【交流戦 (試合の進行状況やチームの都合等で対戦相手や順番が変更する場合があります)】

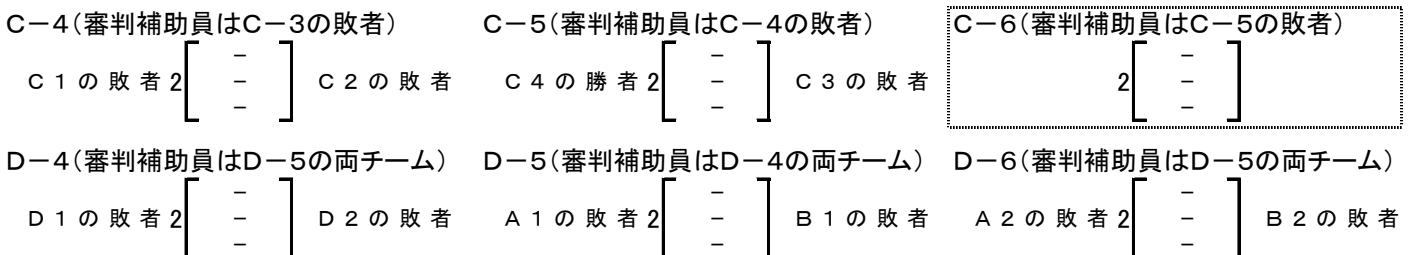

(A・Bコート:南幌町スポーツセンター、C・Dコート:南幌町立南幌小学校体育館)

注) ◆……選手宣誓(開会式において) ●……第1試合の補助審判員(各4名)(記録1, ラインジャッジ4, 点示2)